



- サイズ 30mm×30mm×7mm
- 軸受構造 スリーブベアリング 30,000時間 (40°C) のみ
- ケーブル仕様 赤線(+)、黒線(-) / RD、FG対応可
- フレーム プラスチック (UL94V-0)
- インペラー プラスチック (UL94V-0)
- 使用温度範囲 -10°C~70°C
- 保管温度 -40°C~70°C
- 質量 6.0g
- 安全基準 UL、TUV、RoHS、CE
- Revision F01

### 【仕様】

Model	Rated Voltage	Operating Voltage	Input Current	Input Power	Rated Speed	Max Air Flow		Max Static Pressure		Sound Level
型番	定格電圧	動作電圧	入力電流	入力電力	回転数	最大風量		最大静圧		騒音値
Part No.	V	V	A	W	rpm	CFM	m3/min	Inch-H2O	Pa	db
DA03007#05L	5	3.5~5.5	0.10	0.50	6000	1.88	0.05	0.06	15.67	21.1
DA03007#05M	5	3.5~5.5	0.14	0.70	8000	2.53	0.07	0.10	24.44	25.8
DA03007#05H	5	3.5~5.5	0.18	0.90	10000	3.29	0.09	0.15	36.33	30.6
DA03007#05U	5	3.5~5.5	0.28	1.40	12000	3.92	0.11	0.20	48.82	34.5
DA03007#12L	12	7.0~13.8	0.05	0.60	6000	1.88	0.05	0.06	15.67	21.1
DA03007#12M	12	7.0~13.8	0.07	0.84	8000	2.53	0.07	0.10	24.44	25.8
DA03007#12H	12	7.0~13.8	0.09	1.08	10000	3.29	0.09	0.15	36.33	30.6
DA03007#12U	12	7.0~13.8	0.12	1.44	12000	3.92	0.11	0.20	48.82	34.5

「#」・・・軸受構造

### ■ Dimensions (Unit:mm)

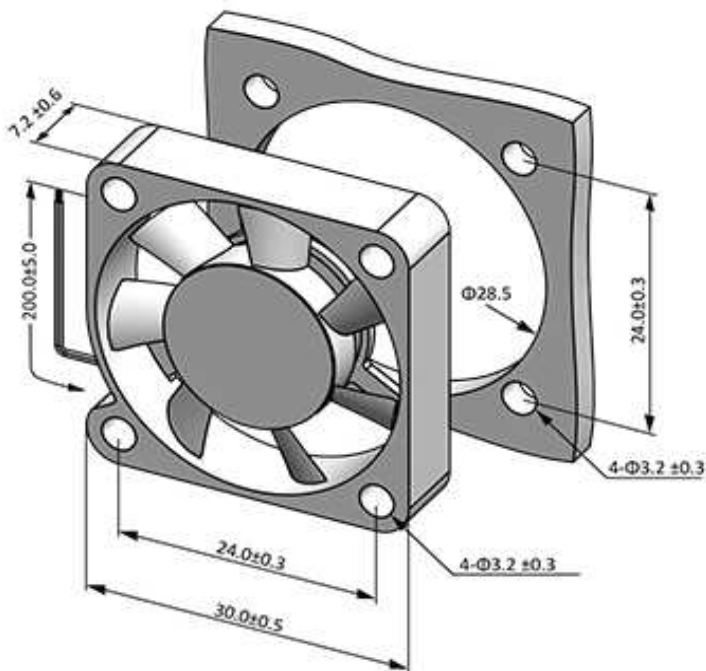

### ■ PQ Curve (At Rated Voltage)

